

Ansicht von der Bandseite

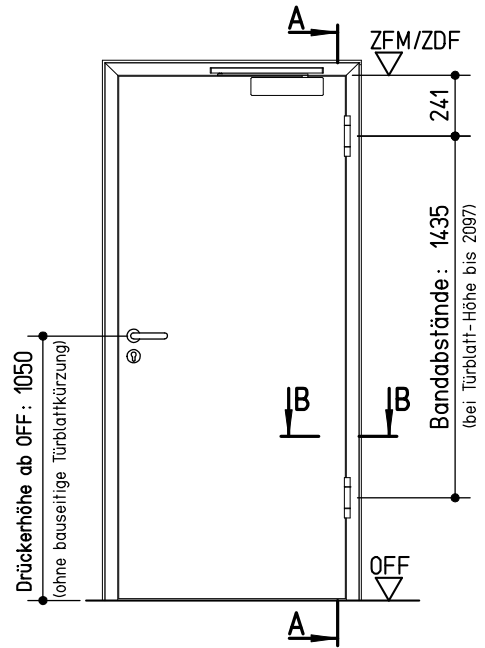

Vertikalschnitt A-A

Horizontalschnitt B-B

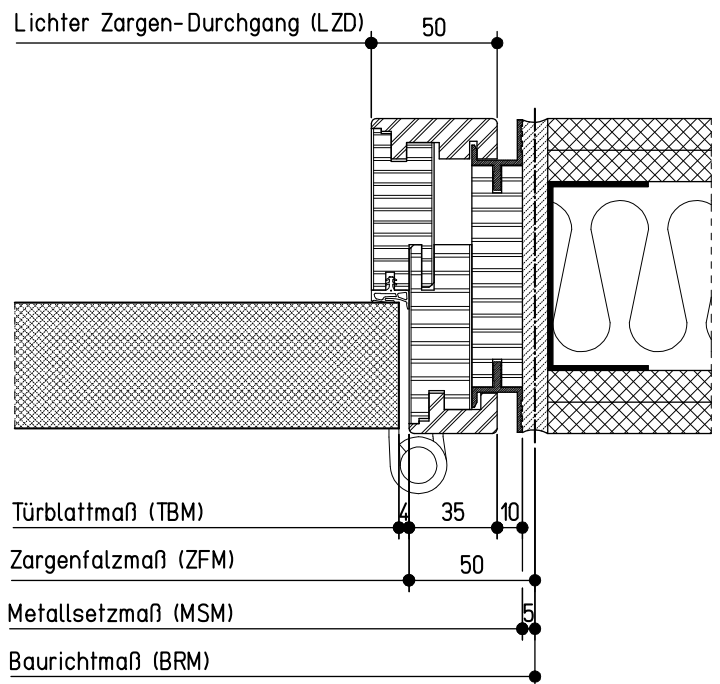
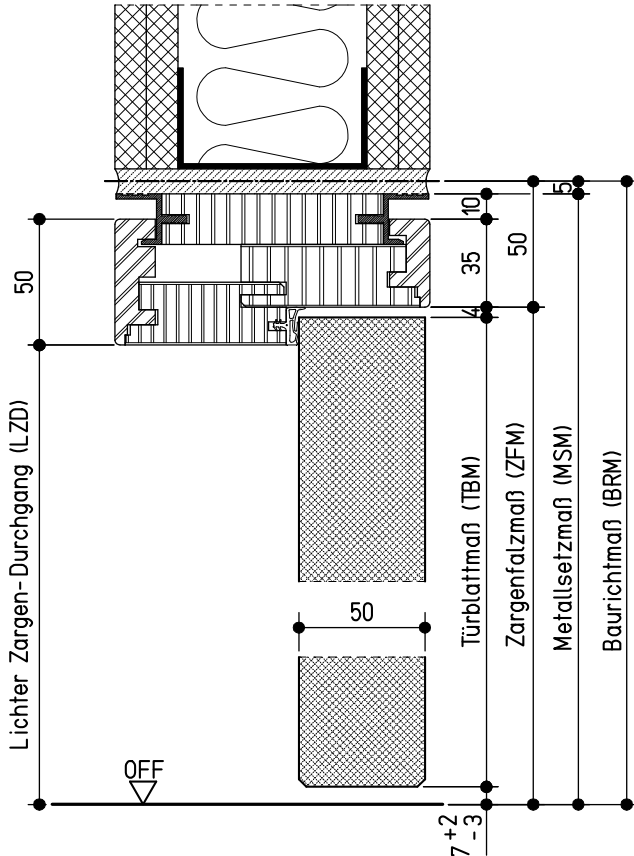

neuf orm-Türenwerk Hans Glock GmbH & Co. KG, 71729 Erdmannhausen

T 30-System S 'H 31 S15' (50 mm Türblatt, stumpf)
Spiegel 35/50 sturzhoch, Modell 100 (Montage-Trennwand)

neuf orm tür

Maße in mm

K-08-HL31S15_100-02